

# LED Pathway

## SENSOR INSTALLATION

Disconnect the power before installation. Exploded view of completed assembly with component call out. 1, 2, 3, etc.

Desconecte la alimentación antes de la instalación. Vista de despiece del conjunto completo con indicación de componentes. 1, 2, 3, etc.

Débranchez l'alimentation avant l'installation. Vue en éclaté de l'assemblage complet, avec le nom des composants. 1, 2, 3, etc.

Step 1

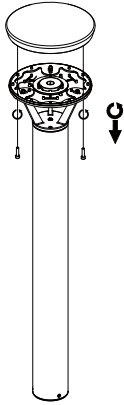

1. Remove the screw counterclockwise and remove the top cover.

Retire el tornillo en sentido contrario a las agujas del reloj y retire la cubierta superior.

Retirez la vis dans le sens inverse des aiguilles d'une montre et retirez le capot supérieur.

Step 2

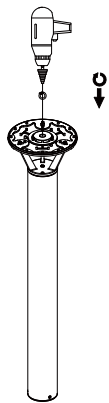

2. Drill 21mm through holes in the spot holes.

Taladre 21mm a través de agujeros en los agujeros puntuales.

Percez 21mm à travers des trous dans les trous ponctuels.

Step 3

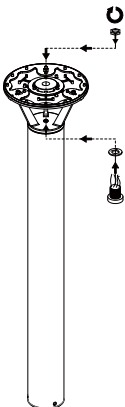

3. Take out the Z10 sensor seat, seal ring, and pass through the 21mm hole in turn. Lock clockwise from behind with sensor lock nut.

Saque el asiento del sensor Z10, el anillo de sellado y páselo por el orificio de 21mm. Bloquee en el sentido de las agujas del reloj desde atrás con la tuerca de seguridad del sensor.

Sortez le siège du capteur Z10, la bague d'étanchéité et passez à travers le trou de 21 mm à tour de rôle. Verrouillez dans le sens des aiguilles d'une montre par l'arrière avec l'écrou de blocage du capteur.

Step 4

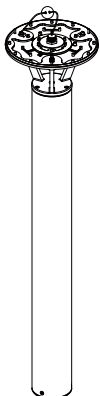

4. Wire according to the wiring diagram.

Cablee de acuerdo con el diagrama de cableado.

Câblez selon le schéma de câblage.

# LED Pathway

## SENSOR INSTALLATION

Disconnect the power before installation. Exploded view of completed assembly with component call out. 1, 2, 3, etc.  
Desconecte la alimentación antes de la instalación. Vista de despiece del conjunto completo con indicación de componentes. 1, 2, 3, etc.  
Débranchez l'alimentation avant l'installation. Vue en éclaté de l'assemblage complet, avec le nom des composants. 1, 2, 3, etc.

### Sensor Wiring Diagram

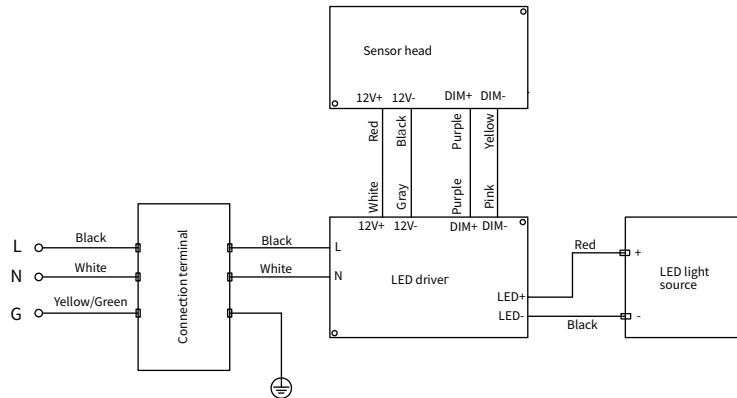

### Step 5

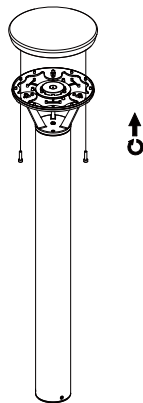

- Turn the screw clockwise to lock the top cover.  
Gire el tornillo en el sentido de las agujas del reloj para bloquear la cubierta superior.  
Tournez la vis dans le sens des aiguilles d'une montre pour verrouiller le capot supérieur.

### Step 6

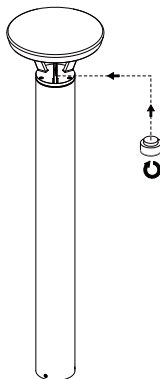

- Turn the Z10 sensor head clockwise.  
Gire el cabezal del sensor Z10 en el sentido de las agujas del reloj.  
Tournez la tête du capteur Z10 dans le sens des aiguilles d'une montre.

### Step 7

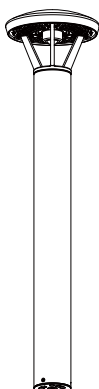

- Install finished.  
Instalación terminada  
Installation terminée